



RAPPORT

EXPERTISE DE VEHICULE D'OCCASION

RAPPORT ALLOCCASIONS

Rapport d'expertise d'un véhicule d'occasion à remplir par le responsable de mission et à remettre au client et au terme de l'expertise.

Cette trame est donnée à titre indicatif et l'expert conserve toute liberté pour la modifier ou la compléter.



1. Informations du responsable mission

NOM ET PRENOM	Confidentiel
IDENTIFIANT	
ADRESSE EMAIL	
TELEPHONE	
ADRESSE POSTALE	

2. Informations du client de mission

NOM ET PRENOM	Confidentiel
TELEPHONE	
ADRESSE EMAIL	

ADRESSE	Confidentiel
VILLE	
CODE POSTAL	
DATE	
HEURE	



1. Informations pratiques

propriétaire du véhicule.....

<input type="checkbox"/>	PRESENCE CARTE GRISE	Confidentiel	
	IMMATRICULATION		[A]
	PREMIERE MISE EN CIRCULATION		[B]
	VERSION ET ANNEE DU VEHICULE		
	MARQUE ET MODELE DU VEHICULE		[D.3]
	DATE ACTUELLE DE LA CARTE GRISE		[i]
	NUMERO DE RECEPTION		[K]
	NOMBRE DE PROPRIETAIRES		
	PRIX DE L'ANCIENNE CARTE GRISE		[Y.6]

Bien vérifier la cohérence entre les documents. Regarder si les informations de la carte grise correspondent bien au véhicule

incohérent

2. Informations caractéristiques véhicule

<input type="checkbox"/>	PUISSANCE MAX NETTE EN KW	Confidentiel	[P.2]
	CYLINDREE		[P.1]
	CARBURANT		[P.3]
	PUISSANCE FISCALE (CV)		[P.6]
	EMISSION CO ²		[V.7]
	NORME EURO ENVIRONNEMENT		[V.9]
	NIVEAU SONORE A L'ARRET dBa		[U.1]



Verifier la fiabilité de la documentation :

- Documentation plutôt usée ou neuve ?
- Vérifier le nombre de kilométrage et regarder s'il correspond bien avec les factures d'entretiens
- Contrôler les numéros de séries du pare brise, vitres et moteur et vérifier la corrélation avec les indications de la carte grise.
- vérifier les têtes de vis afin de déterminer si certains éléments ont été démonté et changé.
- Regarder la régularité des joints de carrosserie exterieurs afin de déterminer si la voiture a été accidentée.
- Vérifier l'usure des pédales, leviers et poignées.

incohérent

Détecter un accident caché :

Si la voiture a été accidenté, l'acheteur doit en être informé, même si le véhicule a été parfaitement réparé, car cela joue sur le prix. Alors, beaucoup de vendeurs se taisent. Seul un expert automobile peut le décéler en consultant le fichier SIV (système d'immatriculation des véhicules).

anomalie

1. Informations administratives

CNIT	Confidentiel	[D.2.1]
CONTRÔLE TECHNIQUE		
CONTRÔLE TECHNIQUE POSITIF ?		
DATE DERNIER CONTRÔLE TECH.		
CARNET D'ENTRETIEN		
FACTURES D'ENTRETIEN		
DATE DERNIER ENTRETIEN		
KILOMETRAGE DERNIER ENTRETIEN		
NOTICE DU VEHICULE		
LANGUE DE LA NOTICE		
AGE VEHICULE INFERIEURE A 4ANS ?		
CERTIFICAT DE NON GAGE VALIDE		
VEHICULE SOUS GAGE		

2. Commentaires de l'expert

✎



Vérifier le kilométrage

Environ 12 % des voitures d'occasion ont un compteur trafiqué. Cela se détecte en vérifiant la cohérence entre les dates et le kilométrage des factures d'entretien et les rapports du contrôle technique. Il ne faut pas se fier au seul carnet d'entretien, qui peut être antidaté.

incohérent

Contrôler le passé du véhicule :

Attention aux citadines ! 80 000 km de ville fatiguent plus la mécanique que 150 000 km de route et d'autoroute. Faire un essai comme passager permet de savoir comment l'automobile a été conduite. Vérifier si elle a été attelé car cela use l'embrayage. Il faut savoir aussi que les voitures longtemps immobilisées sont souvent sources d'ennui. Se fier à l'obtention du contrôle technique n'est pas suffisant car il s'opère sans essai ni démontage.

anomalie

1. Informations fondamentales du véhicule

MOTRICITE	Confidentiel	[D.2]	
CODE MOTEUR			
TYPE MOTEUR			
GARANTIE CONSTRUCTEUR			
FIN DE GANRANTIE			
NOMBRE DE JEUX DE CLES			
NOMBRE DE PORTES			
NOMBRE DE PLACES ASSISES			[S.1]
NOMBRE DE RAPPORTS			
BOITE DE VITESSES			
KILOMETRAGE			

2. Commentaires de l'expert

Schéma 1.0

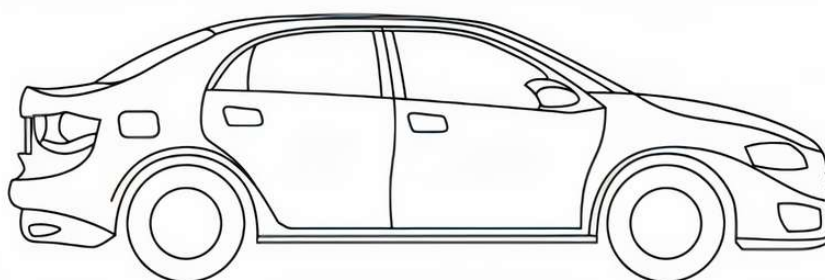
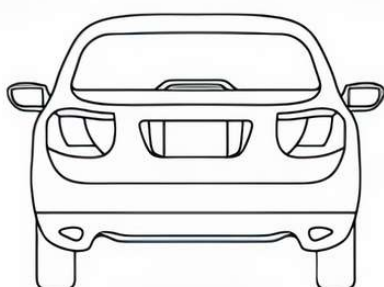
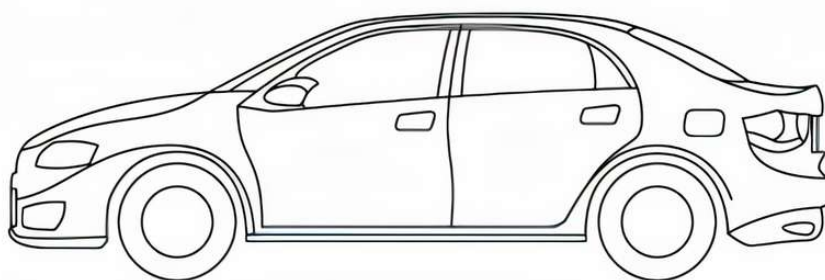
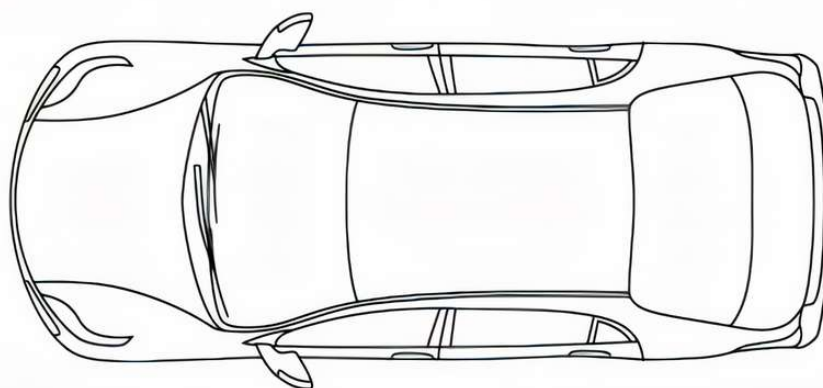

Commentaires de l'expert





Contrôler un

soubassement :

- Repérer des traces de démontage au niveau du CARTER.

- Repérer des traces de rouille ou de corrosion non traitées.

- Repérer des traces de fuites de fluides.

anomalie

Contrôler les réparations du véhicule :

On détecte souvent un ancien accident à la vue de pièces de carrosseries qui ont été reformées.

De plus, certaines pièces ne sont pas de la même couleur que le reste de la voiture, et leur pose peut ne pas être uniforme.

anomalie

Examiner le pot d'échappement :

Beaucoup de propriétaires de voitures diesel font supprimer le filtre à particules pour remédier à son colmatage ou doper le moteur, sans que cela soit mentionné au contrôle technique. Pour vérifier cette suppression, il faut se coucher sous la voiture et examiner la ligne d'échappement, depuis le moteur jusqu'à l'arrière.

Attention aussi aux puces électroniques qui dopent le moteur ou prétendent abaisser sa consommation ! C'est illégal.

anomalie

1. Informations visuelles générales extérieur

	N/A	
<input type="checkbox"/> COULEUR PRINCIPALE DU VEHICULE		Confidentiel
<input type="checkbox"/> COULEUR SECONDAIRE	<input type="checkbox"/>	
<input type="checkbox"/> COULEUR DE PIECE DETACHEE	<input type="checkbox"/>	
<input type="checkbox"/> VITRAGE TEINTE ?		
<input type="checkbox"/> ETAT ESSUIE GLACES	<input type="checkbox"/>	
<input type="checkbox"/> ETAT JOINTS CARROSSERIE		
<input type="checkbox"/> ETAT DES VITRES		
<input type="checkbox"/> ETAT DU PARE BRISE		
<input type="checkbox"/> ETAT DU TOIT		
<input type="checkbox"/> CARROSSERIE UNIFORME		
<input type="checkbox"/> ECARTEMENT DES PANNEAUX		
<input type="checkbox"/> TAILLE DES JANTES		
<input type="checkbox"/> TYPE DE JANTES		

2. Informations visuelles du dessous de caisse

<input type="checkbox"/> PRESENCE DE ROUILLE	Confidentiel
<input type="checkbox"/> PRESENCE DE FUITE.S	
<input type="checkbox"/> ETAT DES CARTERS	

Informations Face AVANT



Contrôler l'avant du véhicule :

- Repérer des signes montrant que les plaques d'immatriculations ont été changés.
- Repérer des traces de rouille ou de corrosion non traitées.
- Repérer des traces d'impact sur le pare-brise ou le pare-choc / calandre.
- Regarder les fixations du pare-choc et des ailes, ainsi que des marques de déformation.

anomalie

Contrôler les balais d'essuie-glaces :

- Remarquer la sécheresse des balais d'essuie-glace ainsi que l'état des raclettes.
- Demander la date du dernier changement d'essuie-glaces.
- Vérifier l'état des deux canons à savon (bouché...), ainsi que la qualité du savon utilisé.

anomalie

1. Informations visuelles face avant du véhicule

	N/A	
ETAT DU CAPOT	<input type="checkbox"/>	Confidentiel
ETAT PLAQUE D'IMMATRICULATION	<input type="checkbox"/>	
ETAT DE LA CALANDRE		
ETAT DU PARE BRISE		
ETAT DES ESSUIE-GLACES	<input type="checkbox"/>	
ETAT DES CANONS A SAVON		
ETAT DU PARE-CHOC		



2. Commentaires de l'expert





Contrôler les côtés du véhicule :

- Repérer des signes de précédents accidents.
- Repérer des traces de dégradations (rayures...)
- Contrôler les longerons visuellement pour vérifier qu'ils ne sont pas déformés.

anomalie

1. Informations visuelles côté gauche du véhicule

	N/A	
ETAT DE L'AILE AVANT		Confidentiel
ETAT PORTE AVANT		
ETAT PORTE ARRIERE	<input type="checkbox"/>	
ETAT DU MONTANT DES PORTES		
ETAT DU MONTANT DU TOIT		
ETAT DES VITRES	<input type="checkbox"/>	
ETAT GLACE DE CUSTODE		
ETAT AILE ARRIERE		
ETAT LONGERON		

Contrôler la trappe à réservoir :

- Vérifier la vis du bouchon.
- Vérifier l'état général de la trappe.
- Vérifier la non présence de fuite de fluides.
- Vérifier la correspondance du carburant.

anomalie

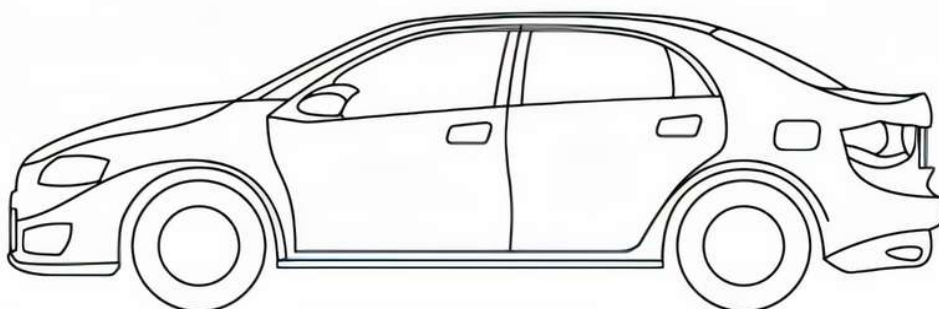

2. Commentaires de l'expert

Informations Face ARRIERE

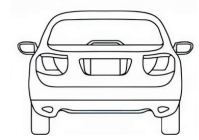

1. Informations visuelles face arrière du véhicule

	N/A	
ETAT DU COFFRE		Confidentiel
ETAT PLAQUE D'IMMATRICULATION	<input type="checkbox"/>	
ETAT PARE-CHOC ARRIERE		
ETAT DE LA VITRE ARRIERE		
ETAT DU POT D'ECHAPPEMENT	<input type="checkbox"/>	
ETAT ESSUIE-GLACE		
ETAT CARROSSERIE ARRIERE		

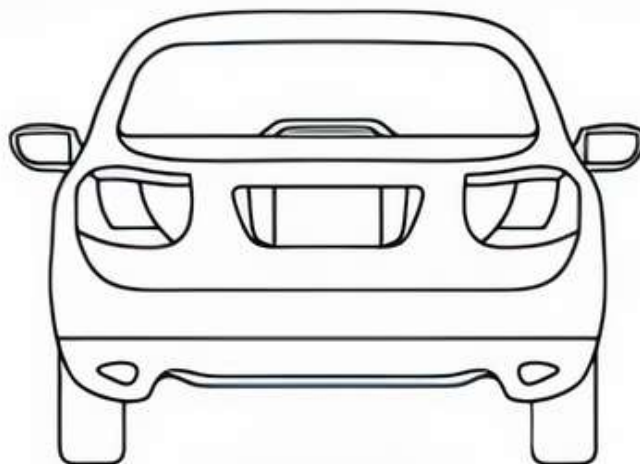

2. Commentaires de l'expert

Contrôler l'arrière du véhicule :

- Repérer des signes montrant que les plaques d'immatriculation ont été changées.
- Repérer des traces de rouille ou de corrosion non traitées.
- Repérer des traces d'impacts sur la vitre arrière ou le pare-choc, carrosserie.
- Regarder les fixations du pare-choc ainsi que des marques de déformations, peinture.

anomalie

Contrôler les balais d'essui glace :

- Remarquer la sécheresse des balais d'essuis glace ainsi que l'état des raclettes.
- Demander la date du dernier changement d'essui glace.
- Vérifier l'état du canon à savon (bouché...), ainsi que la qualité du savon utilisé.

anomalie

Informations Côté DROIT

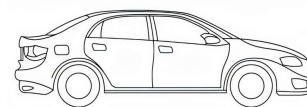

Contrôler les côtés du véhicule :

- Repérer des signes de précédents accidents.
- Repérer des traces de dégradations (rayures...)
- Contrôler les longerons et vérifier qu'ils ne sont pas déformés.
- Regarder l'état des montants pour déterminer qu'ils ne sont pas déformés et qu'aucune charge trop lourde n'a été mise sur le toit.

anomalie

Contrôler la trappe à réservoir :

- Vérifier la vis du bouchon.
- Vérifier l'état général de la trappe.
- Vérifier la non présence de fuite de fluides.
- Vérifier la correspondance du carburant.

anomalie

1. Informations visuelles côté droit du véhicule

	N/A
ETAT DE L'AILE AVANT	
ETAT PORTE AVANT	
ETAT PORTE ARRIERE	<input type="checkbox"/>
ETAT DU MONTANT DES PORTES	
ETAT DU MONTANT DU TOIT	
ETAT DES VITRES	<input type="checkbox"/>
ETAT GLACE DE CUSTODE	
ETAT AILE ARRIERE	
ETAT LONGERON	

Confidentiel

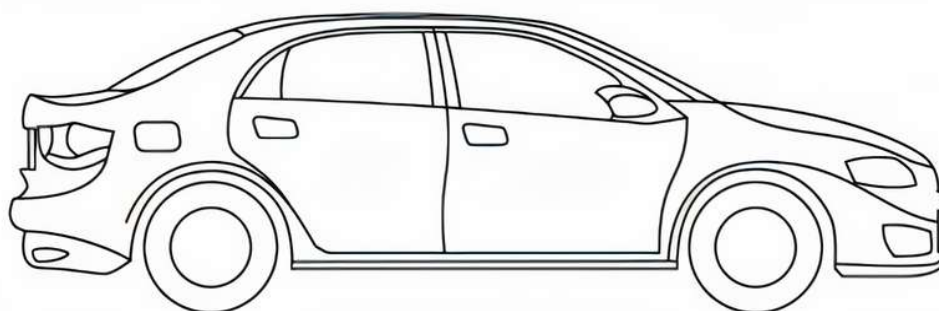

2. Commentaires de l'expert



Schéma 2.0

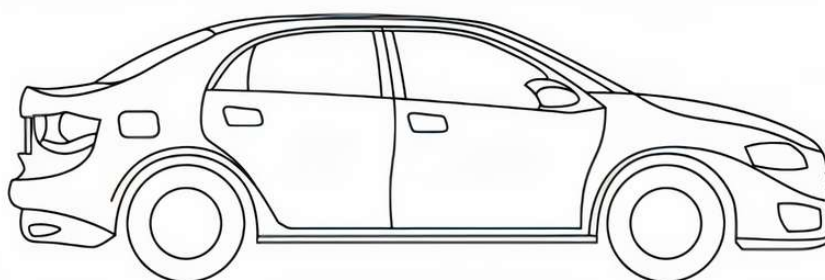
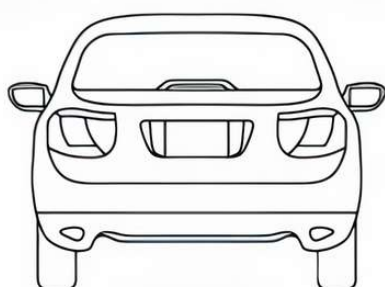
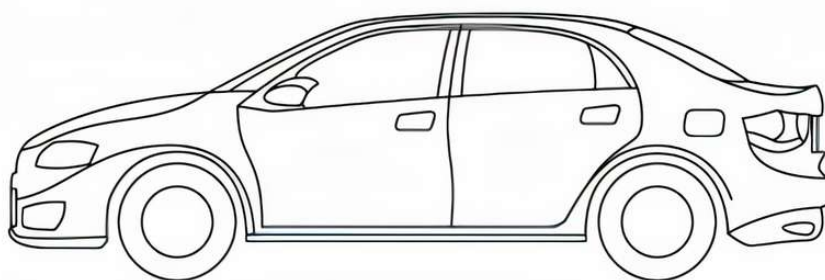
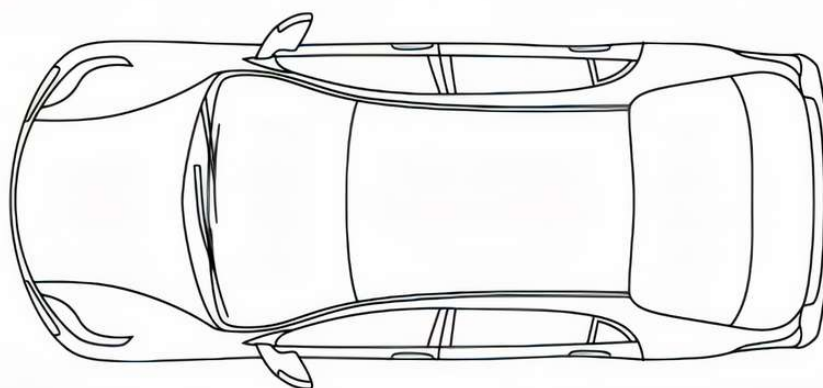

Commentaires de l'expert





Contrôler les pneus d'un véhicule :

- Vérifier l'état des jantes et l'usure des pneus.
 - Vérifier la date des pneus pour déceler une éventuelle anomalie.
 - Les pneus sont changés au minimum tous les 5 ans. (Vérifier leur date de validité).
 - Secouer la roue pour déceler un éventuel jeu dans la direction.
 - Chercher des traces de rouille ou de corrosion.
- anomalie

1. Informations de l'état des roues du véhicule

		N/A		
ENJOLIVEUR	<input type="checkbox"/>		Confidentiel	 AVANT DROIT
JANTE				
PNEU				
DISQUE				
PLAQUETTE				
ENJOLIVEUR	<input type="checkbox"/>		Confidentiel	 AVANT GAUCHE
JANTE				
PNEU				
DISQUE				
PLAQUETTE				
ENJOLIVEUR	<input type="checkbox"/>		Confidentiel	 ARRIERE GAUCHE
JANTE				
PNEU				
DISQUE				
PLAQUETTE				
ENJOLIVEUR	<input type="checkbox"/>		Confidentiel	 ARRIERE DROIT
JANTE				
PNEU				
DISQUE				
PLAQUETTE				



Informations feux du véhicule

1. Informations de l'état des rétroviseurs

	N/A	
DROIT		Confidentiel
GAUCHE		
SUPPLEMENTAIRE 1 <input type="checkbox"/>		
SUPPLEMENTAIRE 2 <input type="checkbox"/>		
INTERIEUR		

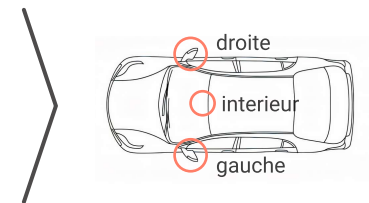

2. Informations de l'état des essuie-glaces

	N/A	
AVANT 1		Confidentiel
AVANT 2 <input type="checkbox"/>		
ARRIERE		

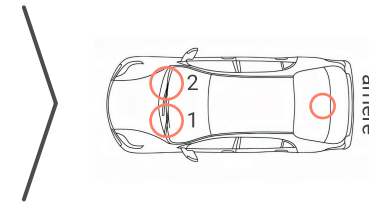

3. Informations de l'état des poignées de portes

	N/A	
GAUCHE 1		Confidentiel
GAUCHE 2 <input type="checkbox"/>		
DROITE 1		
DROITE 2 <input type="checkbox"/>		
ARRIERE		

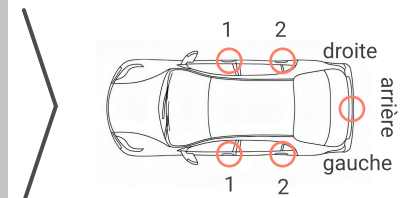

4. Commentaires de l'expert



Contrôler rétroviseur d'un véhicule :

- Vérifier l'état des miroirs.
- Vérifier l'absence de rayures et d'impacts.
- Vérifier le bon fonctionnement des organismes électroniques et manuels de contrôle à distance des rétroviseurs.
- Vérifier pour les véhicules équipés, que les rétroviseurs se rabattent bien au verrouillage centralisé des portes.

anomalie



1. Informations de l'état des lumineux du véhicule

		N/A		
ROUTE			Confidentiel	 AVANT DROIT
CROISEMENT				
POSITION	<input type="checkbox"/>			
ANTIBROUILLARDS	<input type="checkbox"/>			
CLIGNOTANT				
		N/A		
ROUTE			Confidentiel	 AVANT GAUCHE
CROISEMENT				
POSITION	<input type="checkbox"/>			
ANTIBROUILLARDS	<input type="checkbox"/>			
CLIGNOTANT				
		N/A		
STOP			Confidentiel	 ARRIERE GAUCHE
FEUX DE REcul				
POSITION	<input type="checkbox"/>			
ANTIBROUILLARDS	<input type="checkbox"/>			
CLIGNOTANT				
		N/A		
STOP			Confidentiel	 ARRIERE DROIT
FEUX DE REcul				
POSITION	<input type="checkbox"/>			
ANTIBROUILLARDS	<input type="checkbox"/>			
CLIGNOTANT				

Contrôle lumineux d'un véhicule :

- Vérifier l'état des vitres en plastique.
- Vérifier la translucidité des ampoules et des vitres en plastique.
- Vérifier que toutes les ampoules fonctionnent avec une bonne puissance.
- Vérifier que les "warning" fonctionnent : un problème électronique peut être la cause d'un dysfonctionnement.

anomalie

Eclairage plaque d'immatriculation

- Bien vérifier que les 2 ampoules arrières de plaques fonctionnent et sont encore assez puissantes.

anomalie



Évaluer la qualité de l'entretien

Toutes les révisions doivent avoir été effectuées. De nombreuses interventions sont négligées par économie, comme la purge de la climatisation et du liquide de frein, ou la vidange de la boîte automatique. Enfin, une attention toute particulière doit être portée au remplacement de la courroie de distribution. Si l'opération est imminente, il faudra prendre en compte son coût assez élevé.

anomalie

Contrôler un moteur :

- Regarder si le moteur fume (fumée blanche ou bleue sont de mauvais signes).
- Ouvrir le bouchon d'huile pour vérifier l'absence de "mayonnaise".
- Appuyer sur la durite qui va au moteur afin de voir si elle est souple ou flexible.
- Si le véhicule a plus de 10 ans regarder si la distribution a été refaite.
- Ecouter et contrôler le bruit du moteur

anomalie

1. Informations du niveau des fluides

	OK	
NIVEAU HUILE	<input type="checkbox"/>	Confidentiel
LIQUIDE REFROIDISSEMENT	<input type="checkbox"/>	
LIQUIDE DE FREINAGE	<input type="checkbox"/>	

2. Informations de l'état des courroies

	OK	
TENSION COURROIE ACCESSOIRE	<input type="checkbox"/>	Confidentiel
ETAT COURROIE ACCESSOIRE	<input type="checkbox"/>	
TENSION COURROIE DISTRIBUTION	<input type="checkbox"/>	
ETAT COURROIE DISTRIBUTION	<input type="checkbox"/>	
TYPE DE DISTRIBUTEUR		

3. Informations de l'état des durites

	OK	
ETAT GENERALE DES DURITES	<input type="checkbox"/>	Confidentiel

4. Commentaires de l'expert



1. Informations de l'état de l'habitacle du véhicule

	OK	
SIEGES AVANT	<input type="checkbox"/>	Confidentiel
SIEGES ARRIERE	<input type="checkbox"/>	
CEINTURES DE SECURITE AVANT	<input type="checkbox"/>	
CEINTURES DE SECURITE ARRIERE	<input type="checkbox"/>	
TAPIS DE SOL AVANT	<input type="checkbox"/>	
TAPIS DE SOL ARRIERE	<input type="checkbox"/>	
REVETEMENT PORTES AVANT	<input type="checkbox"/>	
REVETEMENT PORTES ARRIERE	<input type="checkbox"/>	
REVETEMENT DE TOIT / PAVILLON	<input type="checkbox"/>	
VOLANT ET PEDALES	<input type="checkbox"/>	
PLANCHE DE BORD	<input type="checkbox"/>	
PLAGE ARRIERE	<input type="checkbox"/>	
COFFRE	<input type="checkbox"/>	

2. Commentaires de l'expert

Évaluer la qualité de l'entretien

- Vérifier le bon fonctionnement de la climatisation.
- Vérifier le bon fonctionnement de l'autoradio ainsi que des enceintes.
- Vérifier le bon fonctionnement de l'allume-cigare si le véhicule en est équipé.

anomalie

Contrôler l'habitacle :

- Vérifier l'usure des pédales, levier et poignée (si trop usés, et kilométrage trop bas il y a peut-être une anomalie).
- Regarder l'état des sièges (ramolis ou fermes, déchirures, coutures abîmées...)

anomalie



1. Informations de l'état des options du véhicule

	N/A
ECRAN TACTILE	<input type="checkbox"/>
BLUETOOTH	<input type="checkbox"/>
AUTORADIO	<input type="checkbox"/>
G.P.S	<input type="checkbox"/>
CAMERA DE REcul	<input type="checkbox"/>
RADAR DE REcul	<input type="checkbox"/>
CLIMATISATION	<input type="checkbox"/>
MOTEUR VITRE ELECTRIQUE	<input type="checkbox"/>
TOIT VITRE / TOIT OUVRANT	<input type="checkbox"/>
OUVERTURE / DEMARRAGE SANS CLE	<input type="checkbox"/>
SIEGE CHAUFFANT / MASSANT	<input type="checkbox"/>
DECAPOTABLE	<input type="checkbox"/>
REGULATEUR / LIMITEUR DE VITESSE	<input type="checkbox"/>

Confidentiel

2. Commentaires de l'expert

Évaluer la
fonctionnalité des
options :

Même si l'état des options n'est pas fondamental pour le bon fonctionnement du véhicule, toutes anomalies, même esthétiques doivent être signalées au client.

anomalie

Tester tous les
équipements

Il faut vérifier qu'aucun témoin d'alerte ne s'allume en roulant et contrôler l'ordinateur de bord, l'éclairage, la condamnation centralisée des portes, les fenêtres...

anomalie



1. Informations de l'état des options du véhicule

	N/A	
ROUE DE SECOURS	<input type="checkbox"/>	Confidentiel
TRIANGLE / KIT DE SECOURS	<input type="checkbox"/>	
KIT ANTI-CREVAISON	<input type="checkbox"/>	
CRIC / LEVIER	<input type="checkbox"/>	
BOULE D'ATTELAGE	<input type="checkbox"/>	

2. Commentaires de l'expert





1. Informations comportement du véhicule arrêté

	OK	
MISE EN MARCHÉ	<input type="checkbox"/>	Confidentiel
BRUIT MOTEUR	<input type="checkbox"/>	
COMPORTEMENT MOTEUR	<input type="checkbox"/>	
VOYANT SIGNAL TABLEAU DE BORD	<input type="checkbox"/>	
REJET DE FUMÉES	<input type="checkbox"/>	

2. Informations comportement du véhicule sur route

	OK	
VOYANT SIGNAL TABLEAU DE BORD	<input type="checkbox"/>	Confidentiel
ACCELERATION		
BRUIT MOTEUR		
PASSAGE DE VITESSE		
EMBRAYAGE		
DIRECTION		
REJET DE FUMÉES		
TENUE DE CAP		
VIBRATION /BRUIT ANORMALE		
FREINAGE		
TENUE DE ROUTE		

Détecter l'encrassement du moteur diesel

On peut détecter l'encrassement lors de l'essai si, lorsqu'on accélère, le véhicule répond de manière anormalement molle ou irrégulière. Autres signaux d'alerte : l'allumage au tableau de bord du témoin moteur ou de celui de l'échappement.

anomalie

Informations Bilan



1. Problèmes mis en avant par l'expert automobile

PROBLEMES

ESTIMATION DES COÛTS

--	--	--	--	--	--	--	--	--	--

Mon avis du véhicule est :

Favorable, je conseille

Défavorable, je déconseille

COÛTS TOTAUX : _____ €

Note du véhicule par l'expert :

___ / 20

Schéma 3.0

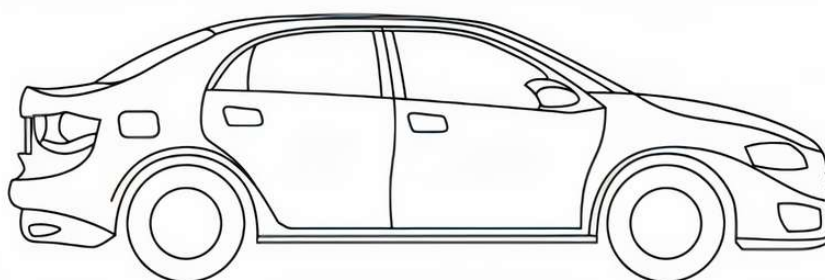
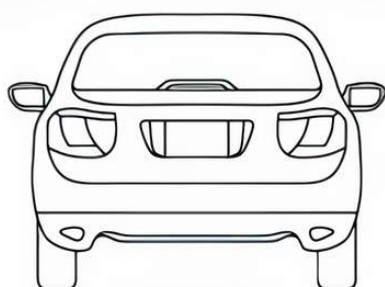
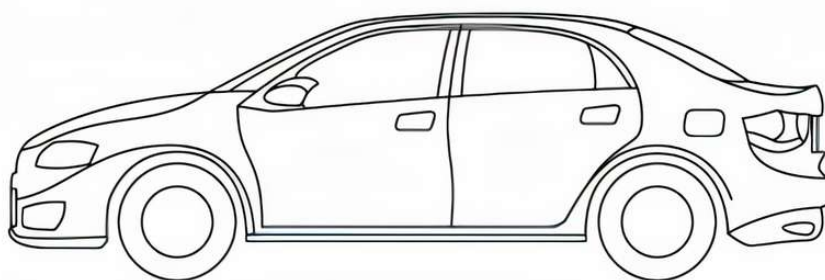
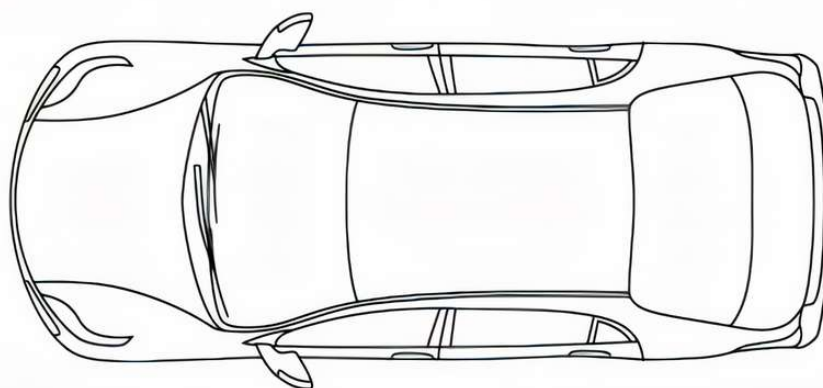

Commentaires de l'expert





ALLOCCASIONS vous remercie de votre confiance. Nous espérons que l'expertise s'est parfaitement déroulée.

Soucieux de votre satisfaction, nous vous invitons à nous faire part de vos avis et impressions lors de cette expertise à l'adresse suivante :

Il est à noter qu' ALLOCCASIONS n'est en aucun cas responsable des bilans d'expertises de ses partenaires et de leur interprétation par les clients.

ALLOCCASIONS est une plateforme ayant pour objet de mettre en relation des acquéreurs soucieux de s'assurer la qualité de leur véhicule avec des experts.

ALLOCCASIONS n'effectue aucune expertise et décline toute responsabilité quand aux contenus des rapports établis et de leur interprétation ou usage par leurs bénéficiaires.

ALLOCCASIONS rappelle que l'intervention des experts est faite sous leur seule responsabilité et qu'il appartient aux bénéficiaires de vérifier qu'ils sont couverts par leur assurance dans l'hypothèse d'un essai routier.

Vous pouvez consulter à tout moment les conditions d'utilisations de nos services sur notre site web à l'adresse www.alloccasions.fr

signature expert

signature client

signature propriétaire



ALLOCCASIONS

Rapport d'expertise d'un véhicule d'occasion à remplir par le responsable de mission et à remettre au client et au terme de l'expertise.

Cette trame est donnée à titre indicatif et l'expert conserve toute liberté pour la modifier ou la compléter.

RAPPORT

EXPERTISE DE VEHICULE D'OCCASION